

Trade NameTM
Gamma : **INTER-LINE**
Modello : **ISPHV**

ISPHV 80



PUFFERSPEICHER „Energiespeicher“
Montage - und Bedienungsanleitung



Accumulateur « tampon de stockage d' énergie »
Instruction de Montage et mode d'emploi



Accumulatori Inerziali di Calore "Puffer"
Istruzioni per l'installazione e l'uso





Zusammenfassung

1.0) Wichtige Hinweise	3
2.0) Sicherheitshinweise und Signalzeichen	3
3.0) Bestimmungsgemässer Einsatz	3
3.1) Haftungsausschluss	4
3.2) Gewährleistung und Garantie	4
3.3) Wartung	4
4.0) Installationshinweise	4
5.0) Wartung Und Reinigung	6
6.0) Technische Daten	7
7.0) Energie Bewertung	8

1.0) Wichtige Hinweise

Diese Bedienungsanleitung gibt Ihnen wichtige Hinweise betreffend dem Umgang mit dem Gerät. Sie ist Produktbestandteil und muss in unmittelbarer Nähe des Gerätes Griffbereit aufbewahrt werden. Zusätzlich zu dieser Bedienungsanleitung muss Ihnen auch die Bedienungsanleitung der Wärmeerzeugung, Regelungstechnik und Hydraulikschemas vorliegen!

Alle Anweisungen sind vollständig und uneingeschränkt zu befolgen.

Möglicherweise enthält diese Anleitung Beschreibungen, die unverständlich sind oder unklar erscheinen.

Bei Fragen oder Unklarheiten wenden Sie sich an das qualifizierte Fahrpersonal, oder die anerkannte aufgeführte Kundendienstorganisation, oder dem Hersteller.

Die Anleitung ist für mehrere Gerätetypen erstellt worden, bitte unbedingt die Daten des Typenschildes beachten und die entsprechenden Parameter berücksichtigen.

Für jegliche Informationen gegenüber den Kundendienst oder Hersteller sind die Daten gemäss Typenschild erforderlich. Diese Anleitung ist urheberrechtlich geschützt, sie dürfen ohne schriftliche Zustimmung des Herstellers weder ganz noch teilweise in irgend einer Form reproduziert, übertragen, vervielfältigt, in elektronischen Systeme gespeichert oder in einer anderen Sprache übersetzt werden.

2.0) Sicherheitshinweise und Signalzeichen

Die Signalzeichen in dieser Bedienungsanleitung haben folgende Bedeutung:

GEFAHR !	ACHTUNG !	HINWEIS !
		
Schwere Gefahr für die Unversehrtheit und das Leben	Möglicherweise für das Produkt und die Umwelt gefährliche Situation	Empfehlungen für den Anwender



ACHTUNG !

Die Installation und Wartung des Gerätes darf nur durch fachlich qualifiziertes Personal erfolgen, sowie gemäss den gültigen Bestimmungen und Anweisungen ausgeführt werden, da eine falsche Installation zu Schäden an Personen, Tieren, Sachen und an der Umwelt führen kann, für die der Hersteller nicht haftbar gemacht werden kann.



GEFAHR !

Versuchen Sie NIE, eigenmächtig Wartungs- oder Reparaturarbeiten am Gerät auszuführen. Alle Eingriffe müssen durch fachlich qualifiziertes Personal vorgenommen werden. Eine mangelnde oder unregelmäßige Wartung kann die Betriebssicherheit des Gerätes beeinträchtigen und Schäden an Personen, Tieren und Sachen hervorrufen, für die der Hersteller nicht haftbar gemacht werden kann

3.0) Bestimmungsgemässer Einsatz

Der Speicher ist ausschliesslich für die Speicherung von Heizungswasser und nicht für Trinkwasser geprüft und zugelassen. Die Pufferspeicher ermöglichen die Speicherung von Heizungswasser welche aus verschiedenen Wärmequellen stammen, insbesondere für Alternativenergiesysteme, bei wie z.B. Wärmepumpen-, Solar-, Holz- und Kaminofen-Systeme. Für die Nachheizung können auch Öl- oder Gas-Heizkessel, zur Nacherwärmung des Heizungswassers angeschlossen werden. Die Pufferspeicher werden für das erforderliche Puffer- (Heizungswasser-) Volumen, insbesondere bei Wärmepumpensystemen (z.B. bei Sanierungen mit Heizkörper) eingesetzt.

3.1) Haftungsausschluss

Der Hersteller haftet nicht für Schäden, die durch nicht Bestimmungsgemässer Einsatz des Gerätes entstehen. Die Haftung des Herstellers erlischt ferner:

- wenn arbeiten am Gerät und seinen Komponenten entgegen den Massgaben dieser Anleitung ausgeführt werden
- wenn Arbeiten am Gerät und seinen Komponenten unsachgemäss ausgeführt werden
- wenn Arbeiten am Gerät oder Komponenten ausgeführt werden, die nicht in der Anleitung beschrieben sind, und diese Arbeiten nicht ausdrücklich vom Hersteller schriftlich genehmigt worden sind
- wenn das Gerät oder Komponenten im Gerät ohne ausdrückliche, schriftliche Zustimmung des Herstellers verändert, um- oder ausgebaut werden

3.2) Gewährleistung und Garantie

Gewährleistungs- und Garantiebestimmungen finden Sie in Ihren Angebots- oder Verkaufsunterlagen



HINWEIS !

Wenden Sie sich für alle Gewährleistungs- und Garantieanfragen an Ihren Fachhändler.

3.3) Wartung

Die Funktionssicherheit des Gerätes hängt u.a. von der Funktion des Sicherheitsventils und des Druckreduzierventiles ab. Diese Sicherheits-Armaturen sind in regelmässigen Abständen auf ihre Funktion zu überprüfen. Wir empfehlen zusätzlich den Einbau eines Wasserfilters (im Kaltwasseranschluss), sowie den Speicher periodisch einer Reinigung und Wartung, durch eine Fachfirma, vornehmen zu lassen. Garantieanspruch entfällt aufgrund fehlender Wartung.

4.0) Installationshinweise

Jeweils die vor Ort geltenden Unfallverhütungsvorschriften, gesetzlichen Vorschriften, Verordnungen und Richtlinien einhalten. Nur Qualifiziertes Fachpersonal darf den Wassererwärmer aufstellen, montieren und hydraulisch anschliessen. Die Lagerung des Warmwasserbereiters ist nicht wetterfest, er darf keinen Witterungseinflüssen ausgesetzt sein und muss an einem trockenen und stabilen Ort gelagert werden.

Prüfen Sie nach dem Entfernen der Verpackung die Unversehrtheit der Lieferung. Verpackung und Verpackungsmaterial (Klemmen, Kunststoffbeutel, Polystyrol, usw.) sich nicht in Reichweite von Kindern befinden, da sie eine mögliche Gefahrenquelle darstellen können, sowie unter ökologischem Gesichtspunkten entsorgen.

Die Installation muss in einem frostsicheren Raum erfolgen, damit keine Frostschäden am Wassererwärmer, und dem Leitungssystem entstehen können.

Der Boden am Aufstellungsort muss trocken und genügend tragfähig sein, die Nivellierung kann mit den vier mit gelieferten Stellfüsse (Nivellierschrauben) erfolgen.

Stellen Sie den Wassererwärmer möglichst nahe zum Wärmeerzeuger auf, damit die Wärmeverluste durch die Anschlussleitungen, welche zu dämmen sind, so gering wie möglich gehalten werden.

Beachten Sie, dass für eine Systementleerung, Wartung, usw. ein Abflussanschluss vorhanden ist.

Der Hersteller haftet nicht für Schäden, die durch eine falsche Installation und / oder durch Nichteinhaltung der in dieser Bedienungsanleitung enthaltenen Anweisungen hervorgerufen werden.

GEFAHR !



Der Pufferspeicher ist nur für Heizungswasser mit einer max. Temperatur von 95°C und einem max. Betriebsüberdruck von 0.3 MPa (3.0bar) zugelassen.



GEFAHR !



Bei Anlagensysteme mit einem Betriebsdruck von grösser als 0,3 MPa (3.0 bar) muss ein Mustergeprüftes und zugelassenes Druckreduzier- und Sicherheits- Ventil (Leistungsbezogene = Dimension), den Pufferspeicher von einem Überdruck gewährleisten.

a) Hydraulische Anschlüsse

Die Pufferspeicher sind für den Anschluss an verschiedene Energiequellen und Systeme konzipiert, Beachten Sie das Anschlussschema (Kleber am Gerät).

Die Anschlüsse haben für den richtigen Verwendungszweck, gemäss dem Hydraulischen Schema zu erfolgen. Die nicht verwendeten Anschlüsse sind mittels Gewinde- Stopfen oder Zapfen, dicht zu verschliessen.

b) Inbetriebnahme

Vor der Inbetriebnahme muss unbedingt geprüft werden:

- das alle Anschlüsse und Leitungen dicht sind sowie die Anlage vollständig gefüllt und entlüftet wurde
- das ggf. alle Thermostate montiert (oder Stopfen) dicht und elektrisch angeschlossen sind

c) Füllen und Druckprobe

Das füllen der Anlage hat langsam zu erfolgen und das System ist gut und vollständig zu entlüften, um einen funktionstüchtigen Betrieb zu gewährleisten.

Nach dem Füllen der Anlage ist eine Druckprobe vorzunehmen, mit einem max. Betriebsüberdruck von 0.3MPa (3.0) bar.

GEFAHR !



Die Inbetriebnahme hat durch Fachpersonal zu erfolgen

5.0) Wartung Und Reinigung

GEFAHR !



Trennen Sie vor dem Ausführen jeglicher Reinigungs- oder Wartungsarbeiten das Gerät über die entsprechenden Absperrvorrichtungen der Anschlussleitungen (Luftzufuhr zur Entleerung gewährleisten) ab.

a) Entleeren des Pufferspeichers

Die Entleerung und Spülung (Innenreinigung) hat wenn immer möglich am untersten Anschluss (Pos. D) zu erfolgen, mit einem bauseitig eingebauten KEF (Kessel- Entleerungs- und Füllhannen), in einer grösseren Dimension (zwecks Spülreinigung).

b) Aussenreinigung

Zur Reinigung der äußeren Teile des Speichers genügt ein in Wasser angefeuchtetes Tuch, dem eventuelle flüssige Seife zugesetzt wurde; Zu vermeiden sind Pulverreinigungsmittel und Lösungsmittel (Scheuermittel jeglicher Art, Benzin und ähnliches);

6.0) Technische Daten

Bild 1

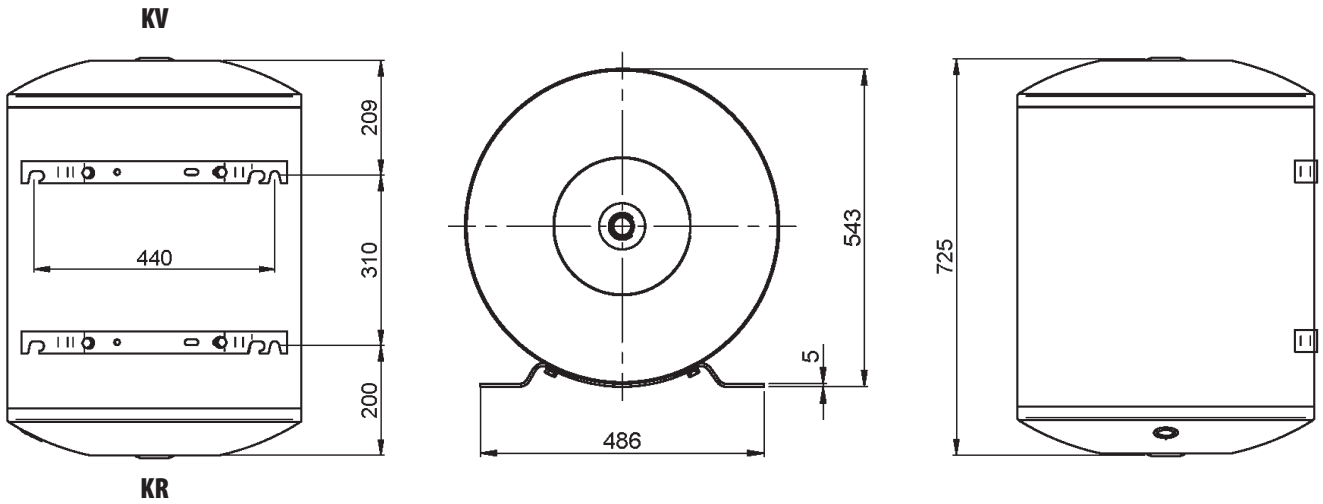

TYP	Effektiver Inhalt	Max. Betriebs-Überdruck	Max. Betriebs-Temperatur	Netto gewicht
	l.	MPa/bar	°C	Kg.
IS PHV 80	84	0,3/0,45	95	21

7) Energie Bewertung



HINWEIS !

Um den Respekt die EnV 2017 Vorschriften gewährleisten, sind alle Produkte nach ihrer Energie-Bewertung klassifiziert.

Dieses Bild und Zeichenerklärung beschreibt die Energie-Bewertung.

Die Tabelle 5.3 zeigt das Produktdatenblatt mit dem Hinweis der Energie-Bewertung.

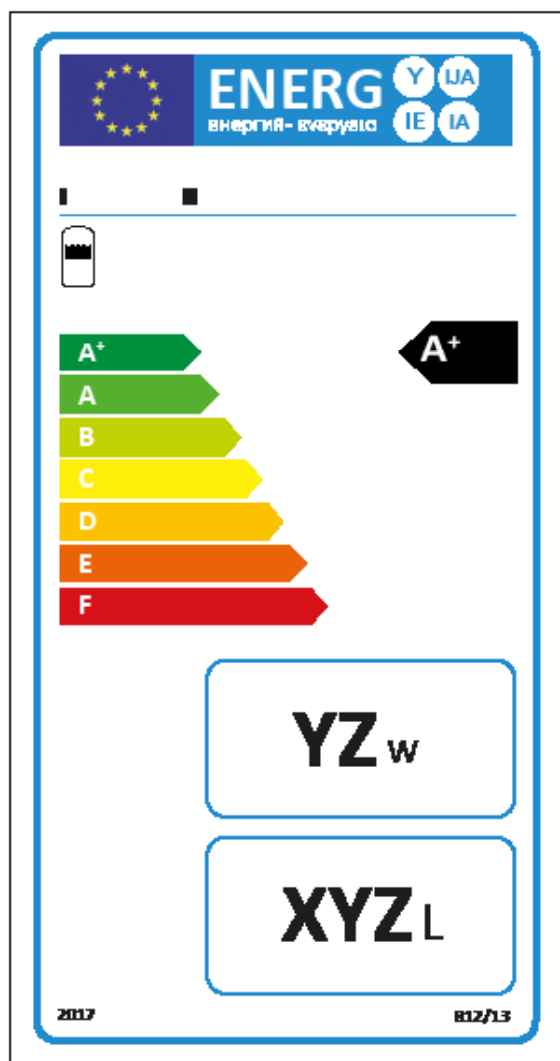

LEGENDE

- I. Name oder Warenzeichen des Lieferanten;
- II. Modellerkennung des Lieferanten;
- III. die Wasserspeicherungsfunktion;
- IV. die Energieeffizienzklasse, gemäss Anhang II, Nummer 2, die Spitze des Pfeils, der die Energieeffizienzklasse des Warmwasserspeichers angibt, ist auf der selben Höhe zu platzieren wie die Spitze des Pfeils der entsprechenden Energieeffizienzklasse;
- V. die Warmhalteverluste in W, auf die nächste ganze Zahl gerundet;
- VI. das Warmwasserspeichervolumen in Liter, auf die nächste ganze Zahl gerundet;

Tabelle 5.3

PRODUKTDATENBLATT		I S PHV 80
Energie Effizienz Bewertung		B
Effektiver Inhalt	I.	84



Tables de matières

1.0) Avis importants	11
2.0) Signaux de sécurité et de Signalisation	11
3.0) L'usage prévu	11
3.1) Exclusion de responsabilité	12
3.2) Garantie et clauses der Garantie	12
3.3) Entretien	12
4.0) Notes d'installation	12
5.0) Maintenance Et Nettoyage	13
6.0) Données technique	14
7.0) Évaluation Energétique	15

1.0) Avis importants

Ce manuel contient des informations importantes concernant la manipulation de l'appareil. Il s'agit d'un composant du produit et doit être conservé dans le voisinage immédiat de l'appareil à portée de main. En plus de ce manuel seront disponibles pour les instructions d'exploitation de la production de chaleur, systèmes de régulations schéma hydraulique!

Toutes les instructions doivent être suivies intégralement.

Peut-être que ce guide contient des descriptions qui ne semblent pas incompréhensibles ou peu claires.

Si vous avez des questions ou des doutes, communiquez avec du personnel qualifié, ou le service après vente agréé et énumérées, ou le fabricant.

Le guide a été créé pour plusieurs types d'appareils, s'il vous plaît prêter attention aux données sur l'étiquette signalétique et d'examiner les paramètres appropriés.

Pour toute les informations il est indispensable, pour le service après vente ou le fabricant, de les données d'identification de l'étiquette signalétiques

Ces instructions sont protégés par copyright, ils peuvent sans le consentement écrit du fabricant, soit en totalité ou en partie, sous quelque forme d'un reproduite, transmise, reproduite, enregistré dans des systèmes électroniques, ou traduit dans une autre langue



2.0) Signaux de sécurité et de Signalisation

Le caractère de signal dans ce manuel a la signification suivante:

DANGER !	ATTENTION !	NOTE !
		
Grave menace pour l'intégrité et de la vie	Peut-être pour le produit et l'environnement situation dangereuse	Recommandations pour l'utilisateur



ATTENTION !

L'installation et l'entretien de l'équipement doivent être effectués par du personnel qualifié, et conformément aux règlements applicables et les instructions à exécuter, car une mauvaise installation peut causer des dommages aux personnes, aux animaux, les biens et l'environnement pour lequel le fabricant n'est pas responsable peut être tenu responsable.



DANGER !

NE JAMAIS essayer d'effectuer l'entretien non autorisé ou les travaux de réparation sur l'appareil. Toutes les procédures doivent être effectuées par du personnel qualifié. Un manque d'entretien ou irrégulières peuvent affecter la fiabilité de l'appareil et causer des dommages aux personnes, aux animaux et de marchandises, pour lesquels le fabricant ne peut être tenu responsable.

3.0) L'usage prévu

L'accumulateur est testé et autorisé exclusivement pour le stockage d'eau de chauffage et non pas pour de l'eau potable. Les accumulateurs-tampons permettent le stockage d'eau de chauffage provenant de diverses sources de chaleur, en particulier pour les systèmes d'énergie alternative, comme par exemple les systèmes de pompes à chaleur, solaires, au bois et poêle-cheminée. Pour le chauffage de nuit, il est aussi possible de raccorder des chaudières à mazout ou au gaz pour chauffer l'eau de chauffage. Avec les systèmes d'énergie alternative, il n'est pas possible d'obtenir des performances continues et constantes, ainsi par exemple la production d'énergie dans les systèmes solaires peut être stockée dans l'eau de chauffage et dans le tampon. Ceci permet une utilisation optimale de l'énergie qui peut être utilisée pour le système de chauffage (période de chauffage) et pour chauffer l'eau pour usages sanitaires. Les accumulateurs-tampons sont installés pour les volumes nécessaires du ballon tampon (eau de chauffage), en particulier avec les systèmes de pompes à chaleur (assainissements dans le corps chauffant).

3.1) Exclusion de responsabilité

Le fabricant n'est pas responsable des dommages causés par une mauvaise utilisation de l'appareil.

La responsabilité du fabricant est exclue en plus:

-Lorsque vous travaillez sur l'appareil et ses composants répondent pas aux instructions, seront exécutées

-Lorsque vous travaillez sur l'appareil et ses composants qui ne sont pas correctement exécutées

-Si le travail sur le matériel ou les composants sont exécutés qui ne sont pas décrits dans les instructions, et ces œuvres n'ont pas été explicitement autorisées par écrit par le fabricant

-modifié si l'appareil ou un composant dans l'appareil sans une confirmation explicite et écrite du fabricant doit supprimer

3.2) Garantie et clauses de Garantie

Garantie et clauses de garantie, reportez-vous à votre offre ou la documentation commerciale.



NOTE !

S'il vous plaît contacter pour toutes questions et de garantie à votre revendeur.

3.3) Entretien

La fiabilité de l'appareil dépend, entre autres de la fonction de la soupape de sécurité et de réducteurs de pression. Ces organes de sécurité doivent être contrôlés à intervalles réguliers sur leur fonction. Nous recommandons l'installation d'un filtre à eau (dans l'entrée de l'eau froide). Un entretien et contrôle périodiquement, nettoyage comme un détartrage, par une entreprise spécialisée.

4.0) Notes d'installation

Respecter à chaque fois les consignes de prévention des accidents, les consignes, dispositions et directives réglementaires en vigueur sur place.

Uniquement du personnel spécialisé et qualifié peut installer, monter et effectuer les raccordements hydrauliques de l'accumulateur-tampon.

Le positionnement de l'accumulateur-tampon n'est pas résistant aux intempéries, il ne doit pas être exposé aux agents atmosphériques et doit être stocké dans un endroit sec et protégé contre l'humidité.

L'installation doit avoir lieu dans un espace à l'abri du gel, afin d'éviter des dégâts à l'accumulateur tampon et au système électrique.

Le sol du site d'installation doit être sec et stable.

Lors du retrait de l'emballage, vérifiez l'intégrité de la livraison. L'emballage et le matériel d'emballage (pincettes, sachets en plastique, polystyrène, etc.) ne doivent pas être laissés à proximité d'enfants, car ils peuvent constituer une source possible de danger, et éliminez ces déchets de manière respectueuse pour l'environnement.

Placez l'accumulateur-tampon le plus près possible du générateur de chaleur, afin de réduire autant que possible les pertes de chaleur à travers les conduites, lesquelles doivent être isolées.

Pour une vidange du système, une intervention de maintenance, etc., assurez-vous d'avoir un raccordement d'écoulement à disposition.

Le fabricant ne peut être tenu pour responsable de dégâts qui seraient provoqués par une installation incorrecte et / ou par un non-respect des indications contenues dans le présent mode d'emploi

DANGER !



L'accumulateur tampon est certifié uniquement pour de l'eau de chauffage avec une température max. de 95°C et une surpression de service max. de 0,3 MPa (3,0 bar).

ATTENTION !



Sur les systèmes avec une pression de service supérieure à 0,3 MPa (3,0 bar), doit être utilisé un réducteur de pression et une soupape de sûreté.
La soupape et le réducteur doivent être certifié (adapté au rendement = dimension), pour protéger l'accumulateur-tampon contre la surpression



a) Raccordements hydrauliques

Les accumulateurs-tampon sont conçus pour le raccordement avec différents systèmes et sources d'énergie ; reportez-vous au schéma de raccordement (étiquette adhésive sur l'appareil).

Les raccordements doivent être effectués pour la bonne destination d'utilisation, conformément au schéma hydraulique.

Les raccordements non utilisés doivent être bouchés hermétiquement à l'aide de bouchons ou pivots filetés.

b) Mise en marche

Avant la mise en marche, il est impératif de vérifier les points suivants :

- que tous les raccordements et conduites soient étanches, et que l'installation soit complètement remplie et purgée ;
- le cas échéant, que tous les thermostats installés (ou bouchons) soient étanches et branchés électriquement.

c) Remplissage et essai de pression

Le remplissage de l'installation doit être effectué lentement et le système doit être purgé correctement et complètement, afin de garantir un fonctionnement efficace.

Après le remplissage de l'installation, il faut effectuer un essai de pression, avec une surpression de service maximale de 0,3 MPa (3,0 bar).

DANGER !



La mise en service doit être effectuée par du personnel qualifié

5.0) Maintenance Et Nettoyage

DANGER !



Avant d'effectuer toute opération de nettoyage ou de maintenance, couper l'appareil des conduites de raccordement à l'aide des dispositifs d'arrêt prévus à cet effet (garantir l'amenée d'air pour la vidange).

a) Vidange de l'accumulateur-tampon

La vidange et le lavage (nettoyage interne) doivent être effectués, si possible, en utilisant le raccordement en bas (Pos. D) avec un robinet « KEF » (pour le vidange et le remplissage de la chaudière).

b) Nettoyage externe

Pour le nettoyage des parties externes de l'accumulateur, il suffit d'utiliser un chiffon humidifié avec de l'eau, auquel vous pouvez rajouter éventuellement du savon liquide. Evitez d'utiliser les produits de nettoyage de la poussière et les produits solvants (produits à récurer de tous types, essence et produits similaires).

6.0) Données technique

Dimension Image n° 2

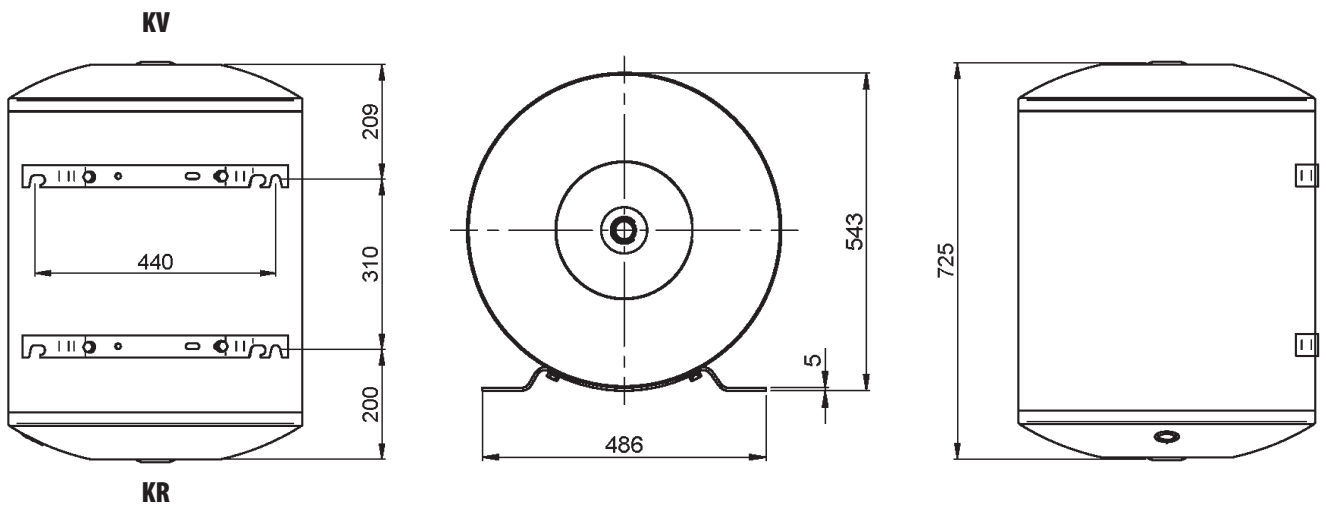

TYP	Volume réel	Pres. max. du chauffe - eau	Max. Temp. du chauffe - eau	Poids Net
	l.	MPa/bar	°C	Kg.
IS PHV 80	84	0,3/0,45	95	21

7.0) Évaluation Énergétique



Avvertissement!

Pour garantir le respect des prescriptions EnV 2017, tous les produits sont classés d'après leur évaluation énergétique.

Cette image et légende décrit l'évaluation énergétique.

Le tableau 5.3 montre la fiche technique du produit avec l'indication de l'évaluation énergétique.

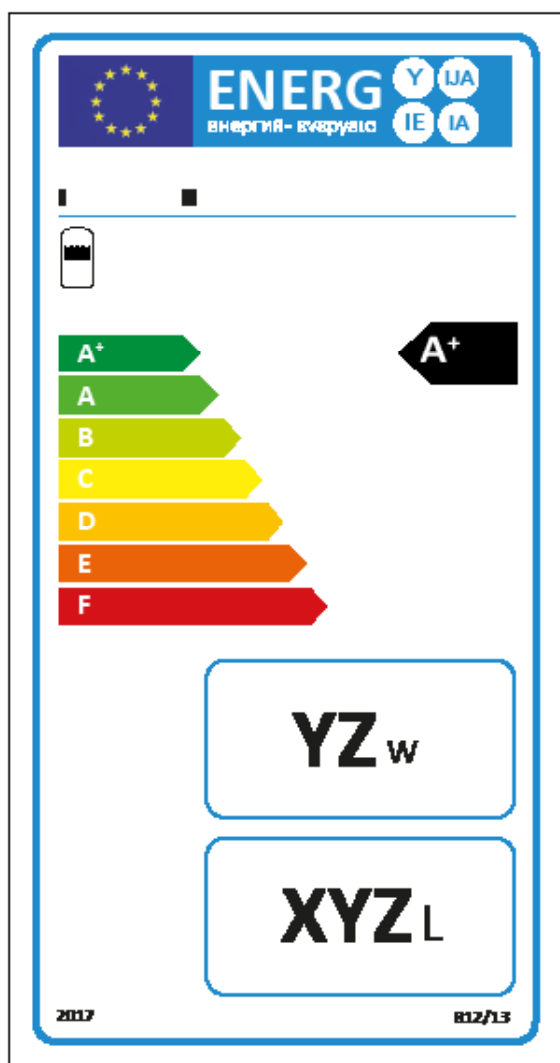

LEGENDE

- I. Nom ou marque de fabrique du fournisseur;
- II. Modèle de reconnaissance du fournisseur;
- III. la fonction d'accumulation de l'eau;
- IV. la classe d'efficacité énergétique déterminé selon pièce jointe II Numéro 1; la pointe de la flèche signale la classe d'efficacité énergétique du préparateur d'eau chaude pour le chauffage de l'eau, et doit être placé à la même hauteur de la pointe de la flèche de la classe d'efficacité énergétique correspondante;
- V. les pertes d'énergie en W, arrondi au nombre suivant;
- VI. la capacité effective en L arrondi au nombre suivant.

Tabelle 5.3

FICHE TECHNIQUE DU PRODUIT		I S PHV 80
Evaluation efficacité énergétique		B
Capacité effective	I.	84



Sommario

1.0) Avvertenze	17
2.0) Avvertenze di sicurezza e simbologia	17
3.0) Destinazione d'uso	17
3.1) Esclusione di responsabilità	18
3.2) Condizioni di garanzia	18
3.3) Manutenzione	18
4.0) Installazione - Avvertenze di sicurezza	18
5.0) Manutenzione e pulizia	19
6.0) Dati Tecnici Quote Dimensionali	20
7.0) Efficienza energetica	21

1.0) Avvertenze

Il presente manuale d'uso vi fornisce delle indicazioni importanti riguardanti l'utilizzo dell'apparecchio. E' parte integrante del prodotto e deve essere conservato in prossimità dell'apparecchio per essere sempre a portata di mano. Oltre alle presenti istruzioni d'uso dovete disporre anche delle istruzioni d'uso della tecnica di regolazione e degli schemi idraulici!

Tutte le istruzioni devono essere sempre osservate e rispettate.

Le presenti istruzioni possono contenere delle descrizioni che risultano incomprensibili o poco chiare.

In caso di domande o dubbi rivolgersi a personale specializzato e qualificato o ad un centro di assistenza autorizzato, qui riportato, o direttamente al costruttore.

Queste istruzioni sono state redatte per più tipi di apparecchi, in ogni caso fare riferimento ai dati della targhetta applicata al prodotto considerando i rispettivi parametri.

Per ogni informazione nei confronti del servizio di assistenza o del produttore occorrono i dati indicati nella targhetta applicata al prodotto.

Il presente manuale è protetto dal diritto d'autore e non può essere riprodotto, trascritto, memorizzato nei sistemi elettronici o tradotto in un'altra lingua, né interamente né parzialmente, in alcuna forma, senza l'autorizzazione scritta del produttore.



2.0) Avvertenze di sicurezza e simbologia

I simboli riportati in questo manuale hanno i seguenti significati:

PERICOLO !	ATTENZIONE !	NOTE !
		
Grave pericolo per l'incolumità e/o per la vita	Situazione potenzialmente pericolosa per il prodotto e per l'ambiente	Raccomandazioni per l'utilizzatore



ATTENZIONE !

L'installazione e/o la manutenzione dell'apparecchio devono essere eseguite esclusivamente da personale specializzato e qualificato e in conformità alle istruzioni e alle norme vigenti perché un'installazione non corretta potrebbe comportare danni a persone, animali, cose e all'ambiente dei quali il produttore non potrà essere reso responsabile.



PERICOLO !

Non tentare MAI di eseguire di propria iniziativa interventi di manutenzione e/o riparazione dell'apparecchio. Tutti gli interventi devono essere eseguiti da personale specializzato e qualificato. Una manutenzione mancata o irregolare può compromettere la sicurezza di funzionamento dell'apparecchio e causare danni a persone, animali, cose e all'ambiente dei quali il produttore non potrà essere reso responsabile.

3.0) Destinazione d'uso

L'accumulatore è permesso esclusivamente per l'accumulo di acqua per il riscaldamento e non è testato per l'acqua potabile. Permette l'accumulo di acqua calda proveniente da sorgenti diverse, in particolare per sistemi di energia alternativa, come pompe di calore, sistemi solari, sistemi di stufa-caminetto a legno.

Per il post-riscaldamento dell'acqua calda possono anche essere collegati serbatoi a olio o gas.

Poiché nei sistemi di energia alternativa non possono essere prodotte prestazioni continue e costanti, la produzione di energia può essere accumulata nei sistemi solari, nell'acqua di riscaldamento e nel Puffer.

Questo favorisce un uso dell'energia ottimale, che può essere utilizzata per il sistema di riscaldamento dell'acqua di riscaldamento (periodo di riscaldamento) e per il riscaldamento di acqua industriale.

Gli accumulatori Puffer sono impiegati per i volumi del Puffer (Acqua di riscaldamento) necessari, in particolare nei sistemi a pompa di calore (riscaldamenti nel corpo riscaldante).

3.1) Esclusione di responsabilità

Il produttore non è responsabile per danni causati da un impiego non previsto dell'apparecchio.

La responsabilità del produttore decade inoltre:

- se interventi all'apparecchio e ai suoi componenti sono effettuati in contrasto alle indicazioni riportate nel presente manuale;
- se gli interventi all'apparecchio e ai suoi componenti sono effettuate in modo improprio;
- se si effettuano interventi all'apparecchio e ai suoi componenti non descritti nel presente manuale e se questi interventi non sono stati autorizzati espressamente e per iscritto dal produttore;
- se l'apparecchio o componenti interni all'apparecchio sono modificati, manomessi o smontati senza esplicita autorizzazione scritta del produttore.

3.2) Condizioni di garanzia

Trovate le Condizioni di garanzia nella vostra documentazione relativa all'offerta o alla vendita.



NOTA !

Per tutte le questioni riguardanti la garanzia rivolgetevi al vostro rivenditore di fiducia.

3.3) Manutenzione

La sicurezza di funzionamento dell'apparecchio dipende, tra l'altro, dal corretto funzionamento della valvola di sicurezza e della valvola di riduzione della pressione. E' necessario controllare periodicamente il corretto funzionamento di questi organi di sicurezza. Raccomandiamo inoltre l'installazione di un filtro d'acqua (sull'entrata dell'acqua fredda) nonché la pulizia e manutenzione periodica da parte di una ditta specializzata.

4.0) Installazione - Avvertenze di sicurezza

Osservare sempre le disposizioni per la protezione dagli incidenti locali, le disposizioni legali, gli ordinamenti e le direttive. Solo personale tecnicamente qualificato può installare, montare, e fare le connessioni idrauliche per l'accumulatore Puffer.

L'accumulatore non è a prova di intemperie, non deve essere esposto agli influssi meteorologici e deve essere immagazzinato in un luogo asciutto e protetto contro l'umidità.

L'installazione deve essere eseguita in una zona riparata dal gelo, per evitare danni all'accumulatore e alle linee.

Il luogo di installazione deve essere asciutto e stabile.

Dopo lo sballaggio verificare che la consegna sia intatta. L'imbballaggio e il materiale della confezione (morsetti, sacchetti in materiale sintetico, polistirolo ecc.) non devono essere a portata dei bambini, perché possono rappresentare una fonte di pericolo potenziale. Smaltire ecologicamente.

Posizionare l'accumulatore il più possibile vicino al generatore di calore in modo che la perdita di calore dalle linee di collegamento, che devono essere isolate, sia trattenuta il più possibile.

Fare attenzione che per lo svuotamento del sistema, il collegamento di manutenzione, collegamento di scarico ecc siano allacciati.

Il produttore declina ogni responsabilità per danni che possono sorgere da un'errata installazione e / o la mancata osservanza delle istruzioni presenti in questa guida.

PERICOLO!



L'accumulatore Puffer è certificato solo per il riscaldamento dell'acqua con temperatura max. di 95°C e sovrappressione di esercizio max. di 0.3 MPa (3.0bar).

ATTENZIONE !



In sistemi di impianti con pressione di esercizio > 0,3 MPa (3.0 bar) deve essere utilizzato un riduttore di pressione ed una valvola di sicurezza per la riduzione della pressione.

La valvola ed il riduttore devono essere omologati (in relazione alla performance = dimensione), per proteggere l'accumulatore Puffer dalla sovrappressione.

a) Collegamenti idraulici

L'accumulatore puffer è concepito per il collegamento a diverse fonti di energia e sistemi.

Seguire attentamente lo schema di allacciamento (sul dispositivo).

I collegamenti devono seguire lo schema elettrico.

I collegamenti non utilizzati devono essere stagnati con filetti, tappi o perni.

b) Messa in servizio

Prima della messa in servizio assicurarsi che:

- tutti i collegamenti e le linee siano stagni e l'impianto sia completamente riempito e sfiatato

- i termostati (o tappi) siano collegati elettricamente e siano stagni.

c) Riempimento e prova di compressione

Il riempimento dell'impianto deve avvenire lentamente e il sistema deve essere completamente sfiatato per assicurare un funzionamento performante.

Dopo il riempimento dell'impianto eseguire una prova di compressione con una pressione d'esercizio max. di 0.3MPa (3.0) bar.

PERICOLO !



I collegamenti idraulici devono essere eseguiti da personale qualificato

5.0) Manutenzione e pulizia



Prima di eseguire lavori di pulizia o manutenzione scollegare il dispositivo con i dispositivi di chiusura delle linee (portata d'aria per lo svuotamento)

a) Svuotamento dell'accumulatore

Lo svuotamento e lavaggio (pulizia interna) deve avvenire, se possibile, utilizzando il collegamento inferiore (Pos. D), con un KEF (rubinetto di svuotamento e riempimento serbatoio)

b) Pulizia esterna

Per la pulizia della parte esterna dell'accumulatore è sufficiente un panno inumidito con acqua, ed eventuale sapone liquido fornito; evitare detersivi per pulire dalla polvere e solventi (abrasivi di qualsiasi tipo, benzina e simili).

6.0) Dati Tecnici Quote Dimensionali

Immagine n° 1 Schema dimensionale

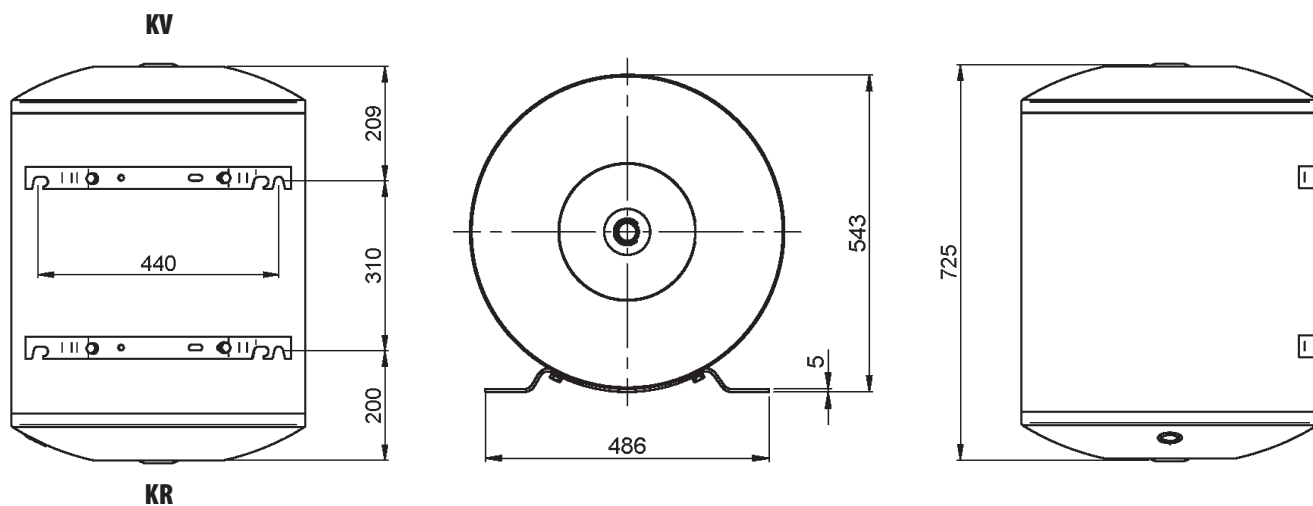

Modello	Capacità reale	Pressione massima serbatoio	Temp. massima serbatoio	Peso Netto
	l.	MPa/bar	°C	Kg.
IS PHV 80	84	0,3/0,45	95	21

7.0) Efficienza energetica



NOTA (Avvertenza !)

Per garantire il rispetto delle prescrizioni EnV 2017, tutti i prodotti sono classificati secondo la loro valutazione energetica.

Quest'immagine e Legenda descrive la valutazione energetica.

La tabella 5.3 mostra la scheda tecnica del prodotto con l'indicazione della valutazione energetica.

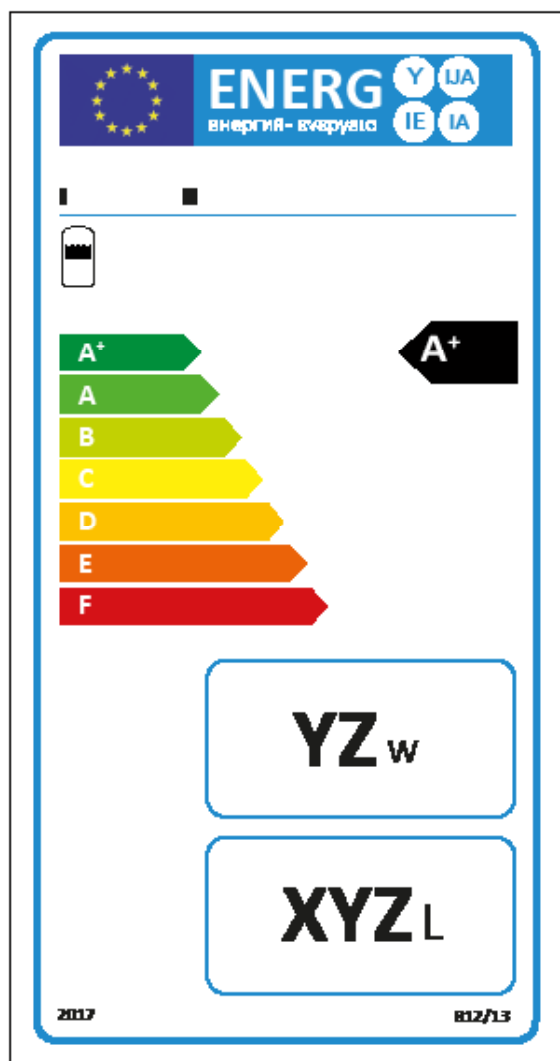

LEGENDE

- I. Nome o marchio di fabbrica del fornitore;
- II. Nome o modello di riconoscimento del prodotto;
- III. La tipologia per l'accumulo di acqua calda;
- IV. La classe di efficienza energetica per la produzione di acqua calda in circostanze climatiche medie, determinata secondo Allegato II Numero 1; la punta della freccia indica la classe di efficienza energetica del produttore di acqua calda per il riscaldamento dell'acqua, e va posizionata alla stessa altezza della punta della freccia della classe di efficienza energetica corrispondente;
- V. Campo per inserire la dispersione energetica di mantenimento del serbatoio in stand-by indicato in W arrotondato al numero intero più vicino;
- VI. Campo per indicare il volume effettivo di acqua del serbatoio in litri arrotondato al numero intero più vicino;.

Tabella 5.3

SCHEDA PRODOTTO		I S PHV 80
Classe di efficienza energetica		B
Capacità effettiva serbatoio	I.	84